



# Ibanez

## SESSION-MAN II

# SS20

取扱説明書 / Owner's Manual / Bedienungsanleitung / Mode d'emploi



目次	TABLE OF CONTENTS	INHALT	TABLE DES MATIERES
① はじめに	① INTRODUCTION	① EINLEITUNG	① INTRODUCTION
② 特徴	② FEATURES	② MERKMALE	② PARTICULARITES
③ 各部の名称と働き	③ DESCRIPTIONS	③ BESCHREIBUNG DER BEDIENUNGSELEMENTE	③ DESCRIPTION
④ 操作方法	④ OPERATION	④ BETRIEB	④ FONCTIONNEMENT
⑤ 接続方法	⑤ CONNECTING DIAGRAM	⑤ ANSCHLUSS DIAGRAMM	⑤ DIAGRAMME DE CONNEXION
⑥ サンプル・セッティング	⑥ SAMPLE SETTINGS	⑥ EINSTELLUNGSBEISPIEL	⑥ EXEMPLE DE MONTAGE
⑦ 電池交換	⑦ BATTERY REPLACEMENT	⑦ AUSWECHSELN DER BATTERIE	⑦ REMPLACEMENT DE LA PILE
⑧ 注意事項	⑧ CAUTION	⑧ HINWEISE	⑧ PRECAUTION
⑨ 主な規格	⑨ SPECIFICATIONS	⑨ TECHNISCHE DATEN	⑨ FICHE TECHNIQUE

## 1 はじめに / INTRODUCTION / EINLEITUNG / INTRODUCTION

SS20 SESSION-MAN II は従来のディストーションよりも、さらに奥行き感を得るためにショート・ディレイをプラス。ダブリングやリバース効果を狙ったディストーション・サウンドが簡単に得られます。もちろんディストーションはワイドレンジ対応で、MODE SW.を切り換えることによりディストーション・サウンドにノーマルのディレイ音を加えることもでき、1台で2つの異なるサウンドをクリエイトできるのがSS20 SESSION-MAN IIです。

The addition of short delay to the new SS20 SESSION-MAN II gives your guitar a depth and presence not possible with conventional distortion pedals. The SS20 makes it easy to enhance the distorted sound with such effects as doubling or "reverb" echo. Since the MODE switch lets you select between serial and parallel connection of the two built-in effects, you can create a wide variety of combined distortion plus delay sounds or use them independently as you would two separate pedals. The versatile SS20 SESSION-MAN II - more than just two effects in one.

Durch Hinzufügung von kurzer Verzögerung ist der neue SS20 SESSION-MAN II in der Lage, Ihrer Gitarre eine Intensität und Präsenz zu verleihen, die mit herkömmlicher Verzerrung einfach nicht möglich ist. Mit dem SS20 ist es sehr leicht, den verzerrten Klang mit solchen Effekten wie Doubling oder "Hall-Echo" weiter zu verbessern. Da mit dem MODE-Schalter zwischen einer Serien- und Parallelschaltung der beiden eingebauten Effekte umgeschaltet werden kann, können Sie eine große Vielfalt an kombinierten Verzerrungs- plus Verzögerungsklangen erzielen, oder sie wie zwei unabhängige Pedale einsetzen. Der Vielseitige SS20 SESSION-MAN II - weit mehr als nur zwei Effekte in einem.

L'adjonction d'un bref retard au nouveau SS20 SESSION-MAN II procure à votre guitare une profondeur et une présence inaccessibles aux pédales de distorsion classiques. Avec le SS20, il est facile de relever le son avec distorsion par des effets de répétition ou d'écho "reverb". Le commutateur MODE qui connecte les deux effets incorporés soit en série soit en parallèle vous permet de créer une grande variété de sons combinant la distorsion et le retard tout en vous laissant la possibilité d'utiliser les deux effets indépendamment, comme s'il s'agissait de deux pédales différentes. Grâce à la souplesse d'utilisation qu'il vous offre, le SS20 SESSION-MAN II est plus que deux effets simplement réunis dans le même appareil.

## 2 特徴 / FEATURES / MERKMALE / PARTICULARITES

- "クイック・チェンジII" バッテリーポケットだから、バッテリーをワンタッチで交換可能。エフェクト・ボードに固定したままでもOK!
- "Q-1 (Quiet-1)" FET switch だから、スイッチングはノイズレス。又、踏みやすさを考えたスラント・スタイル。
- エフェクト・オンとバッテリー・コンディションをインジケートするLEDにより、ミスセットの心配なし。
- "In Line Connection" だから、すべてのコネクションを本体上サイドに集中。シールド・ケーブルが邪魔にならずセットアップもスマートに、またエフェクト・ボードもコンパクトに。
- ミュージシャン・マインドをインスパイアする、洗練されたアメリカン・デザイン。
- QUICK CHANGE battery pocket that makes it possible to replace the battery in one touch.
- Q-1 (Quiet-1) FET switch that guarantees noiseless switching, and the slant style foot switch for ease in switching.
- LED shows the effect on status and the battery condition.
- IN LINE CONNECTION concentrates all connections on the top of the unit.
- QUICK CHANGE Batteriefach, die Batterie kann mit einem Handgriff ausgewechselt werden.
- Q-1 (Quiet-1) FET-Schalter garantiert geräuschloses Schalten, der abgeschrägte Fußschalter dient der bequemen Bedienung.
- LED's zeigen den Schaltzustand und den Batterie-Zustand an.
- IN LINE ANSCHLÜSSE, alle Verbindungen werden auf der Stirnseite des Gerätes vorgenommen.
- CHANGEMENT RAPIDE du compartiment de pile permettant de remplacer la pile en une action.
- Commutateur Q-1 (Quiet-1) FET garantissant une commutation silencieuse et commutateur au pied de style incliné pour une commutation facile.
- LED indiquant l'effet sur le statut et l'état de la pile.
- IN LINE CONNECTION concentrant toutes les connexions en haut de l'appareil.

**ACアダプター・ジャック**

オプションの AC アダプターを接続できます。プラグを差すと電池が切り離され、AC アダプターからの電源で作動します。

**インジケーター**

エフェクト・オンで点灯します。バッテリー・チェックを兼ねていますので、暗くなってきたら新しい電池に交換してください。

**アウトプット**

アンプや他のエフェクターのインに、シールド・ケーブルでコネクトします。

**モード SW (SERI./PARA.)**

ディストーションとディレイの接続順序を切り替えます。SERI.で直列接続、PARA.で並列接続です。

**ディストーション**

ディストーションの深さをコントロールします。右に回すに従い、歪みとサスティーンが増します。

**ロック・ピン**

電池を交換する際、左にスライドさせるとフット・スイッチが上に開きます。

**インプット**

ギター等の楽器や他のエフェクターのアウトとシールド・ケーブルでコネクトします。プラグを差すと電源が入ります。

**ディレイ・タイム**

ディレイのリピートする間隔をコントロールします。右に回すに従って時間が長くなります。7msec ~ 70msecの範囲です。

**ディストーション・トーン**

高音域をコントロールします。右へ回すほど高音域は強調され鋭いサウンドになります。プリアンプとしての使用時 (DISTORTION 0) は DIST.-TONE 10 でフラットになります。

**ディストーション・レベル**

歪み音の大きさをコントロールします。右へ回すに従い大きくなります。

**フット・スイッチ**

エフェクト / ノーマルの切り替えを行います。踏むたびに交互に切り替わり、エフェクト・オンで LED が点灯します。



**AC ADAPTER JACK**

Connects the optional AC adapter. Plugging into this jack automatically disconnects the internal battery and the unit works by the AC adapter only. We recommend that you use an IBANEZ AC 109 adapter ONLY.

**INDICATOR**

Lights when the effect is on. It also serves as a battery check. If this LED is dim or does not light, replace the battery.

**OUTPUT**

Connects an amp or the input of another effect via a shielded cable.

**MODE SWITCH**

This switch controls the choice of mode operation, (SERI./ PARA.) SERIES or PARALLEL.

**DISTORTION**

Controls the distortion depth. Turning CW increases both distortion and sustain.

**LOCK PIN**

Sliding this to the left opens the FOOTSWITCH, allowing battery replacement.

**INPUT**

Connects an instrument, such as a guitar or the output of another affect device via a shielded cable. Plugging into this jack automatically puts power to the unit (battery in on).

**DELAY TIME**

Controls the interval of delay time. Turning CW lengthens the time between 7ms to 70ms.

**DISTORTION TONE**

Controls the treble. At the fully CW position, the tone is flat; turning CCW cuts highs.

**DISTORTION LEVEL**

Controls the output level of the distortion effect. Turning CW increases the level of distortion.

**FOOTSWITCH**

Alternately turns the effect on or off each time it is depressed.



### AC ADAPTER ANSCHLUSS

Der als Zubehör lieferbare 9-V Gleichstrom-Netzadaptor wird hier angeschlossen. Wird ein Netzerät angeschlossen, wird die interne Batterie abgeschaltet, das Gerät arbeitet ausschließlich über den Netzadaptor. Wir empfehlen den IBANEZ AC 109.

### ANZEIGE

Leuchtet auf, wenn der Effekt eingeschaltet ist. Dient außerdem als Batterie-Kontrolle. Wenn die LED schwächer wird, oder gar nicht mehr aufluchtet, muß die Batterie ersetzt werden.

### OUTPUT

Verstärker oder die Eingänge von anderen Effektgeräten werden über ein abgeschirmtes Kabel angeschlossen.

### MODE SWITCH

Dieser Schalter dient zur Wahl der Betriebsarten SERIES oder PARALLEL (SERI./ PARA.).

### DISTORTION

Regelt die Stärke der Verzerrung. Drehen im Uhrzeigersinn erhöht den Verzerrungsgrad und das Sustain.

### LOCK PIN

Wenn dieser Hebel nach links geschoben wird, kann der FUSSCHALTER zum Wechseln der Batterie geöffnet werden.

### INPUT

Hier wird ein Instrument, z. B. eine Gitarre, oder der Ausgang eines weiteren Effekt-Gerätes über ein abgeschirmtes Kabel angeschlossen. Wenn diese Buchse angeschlossen ist, wird die Stromversorgung des Gerätes automatisch angeschaltet (die Batterie ist in Betrieb).

### DELAY TIME

Regelt die Verzögerungszeit. Drehen im Uhrzeigersinn verlängert die Zeit von 7 msec bis zu 70 msec.

### DISTORTION TONE

Zur Einstellung der Höhen. Bei vollständiger Drehung im Uhrzeigersinn wird der Klang linear, durch Drehung im Gegenuhrzeigersinn werden die Höhen abgeschnitten.

### DISTORTION LEVEL

Zur Einstellung des Ausgangspegels des Verzerrungs-Effektes. Durch Drehen im Uhrzeigersinn wird der Verzerrungspegel erhöht.

### FUSSCHALTER

Schaltet Effekt jedesmal, wenn er gedrückt wird, abwechselnd an oder aus.



### AC ADAPTER JACK

Permet la connexion d'un adaptateur secteur en option. Le branchement de ce jack déconnecte automatiquement la pile interne et l'appareil ne fonctionne que sur l'adaptateur secteur. Nous vous recommandons de N'utiliser qu'un adaptateur IBANEZ AC 109.

### TEMOIN

S'allume lorsque l'effet est actif. Il sert également pour la vérification de la pile. Si cette LED est faible ou ne s'allume pas, remplacer la pile.

### OUTPUT

Permet la connexion à un amplificateur ou à l'entrée d'un autre effet via un câble blindé.

### COMMUTATEUR DE MODE

Ce commutateur contrôle le choix du mode de fonctionnement, (SERI./PARA.) SERIE ou PARALLELE.

### DISTORTION

Commande la profondeur de distorsion. En tournant la commande dans le sens des aiguilles d'une montre, l'on augmente la distorsion et le sustain.

### GOUPILLE DE VERROUILLAGE

La faire glisser vers la gauche pour ouvrir le COMMUTATEUR AU PIED, permettant ainsi le remplacement de la pile.

### INPUT

Permet la connexion d'un instrument tel qu'une guitare ou la sortie d'un autre dispositif d'effet via un câble blindé. Un branchement dans ce jack active automatiquement l'alimentation de cet appareil (la pile est activée).

### DELAY TIME

Contrôle l'intervalle de durée de retard. En tournant cette commande dans le sens contraire des aiguilles d'une montre, l'on rallonge la durée entre 7ms et 70ms.

### DISTORTION TONE

Contrôle les aiguës. A la position à fond dans le sens des aiguilles d'une montre, la tonalité est plate; l'on coupe les hautes fréquences en tournant cette commande dans le sens inverse des aiguilles d'une montre.

### DISTORTION LEVEL

Contrôle le niveau de sortie de l'effet de distorsion. L'on augmente le niveau de distorsion en tournant cette commande dans le sens des aiguilles d'une montre.

### COMMUTATEUR AU PIED

Active et désactive alternativement l'effet à chaque fois que le commutateur est enfoncé.

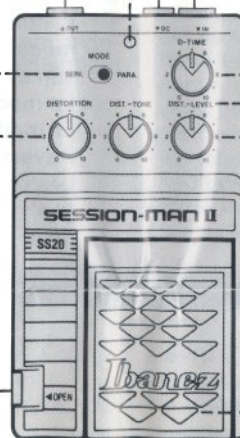

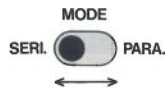

①MODEスイッチを選びます。

ディストーション・サウンドのディレイ音が欲しいときはSERI.にディストーション・サウンドにノーマルのディレイ音が欲しい時はPARA.に合わせます。

●Select the Mode switch setting

When you want a delay sound for the distortion sound, select SERI. When you want both a normal delay sound and the distortion sound, select PARA.

●Anwahl der MODE-Funktion

Soll der Distortion-Klang mit Delay versehen werden, so wählen Sie SERI an. Wenn Sie einerseits Delay und andererseits Distortion wünschen, müssen Sie PARA einstellen.

●Choix du mode

Placer le sélecteur MODE sur SERI pour appliquer le retard au son avec distorsion. Placer ce sélecteur sur PARA pour obtenir à la fois un son avec distorsion et un son normal retardé.



②ディストーションのセッティングをします。

TONEでトレブル・コントロールをすれば、いろいろなサウンド・バリエーションが得られます。

●Distortion Setting

Several sound variations can be obtained by using TONE for treble control.

●TREBLE-Regler

Mit diesem Regler stellt man den Klang des Distortion-Effekts ein.

●Réglage de la distorsion

Par son action sur les aigus, le bouton TONE permet d'obtenir plusieurs variantes du son.



③ディレイ・タイムのセッティングをします。

ディレイ・タイムを短めにすればダブリング効果、長めにすればリバーブ効果が得られます。

●Setting Delay Time

If delay time is set to be short, there is a doubling effect. If it is set to be long, there is a reverb effect.

●DELAY TIME

Wenn der Regler nach links gedreht wird, wird eine Note gedoppelt und wenn man den Regler nach rechts dreht, entsteht ein Reverb-Effekt.

●Réglage du retard

Tourner le bouton DELAY TIME vers la gauche pour obtenir des répétitions ou vers la droite pour obtenir de la réverbération.

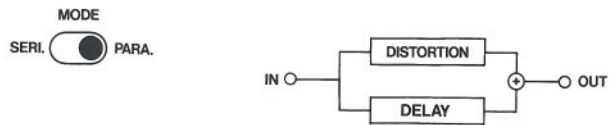

□シリーズ/パラレルモードに付いて

●シリーズモード

シリーズモードではディストーションとディレイが直列接続になり、一般に接続されるセッティングになります。この接続ではディストーション音にディレイ音の広がり感がプラスされます。

●パラレルモード

パラレルモードはディストーションとディレイが並列接続になり、普通はミキサーを使用しないとできないセッティングですが、このモードで可能です。この接続ではディストーション音と歪んでいないディレイ音がミックスされて出力され、奥行き感が出ます。

□MODE DESCRIPTION

●Series Mode

In Series Mode, distortion and delay are connected in series, and are generally set to this connection, which adds a feeling of widening of the delay sound to the distortion sound.

●Parallel Mode

In Parallel Mode, distortion and delay are connected in parallel. Usually this kind of setting is only possible when you are using a mixer, but it is possible in this mode. With this connection, the distortion sound is mixed with the non-distorted delay sound and output, for a feeling of depth.

□BETRIEBSARTEN

●In Serie

Wenn Sie SERI anwählen, wird das Delay hinter den Distortion-Effekt geschaltet. In der Praxis werden Sie wohl am häufigsten mit SERI arbeiten, da der Distortion-Effekt dadurch räumlicher wird.

●Parallel

Wenn Sie PARA anwählen, sind Delay und Distortion parallel geschaltet, was normalerweise nur möglich ist, wenn man ein Mischpult gebraucht. Mit dem vorliegenden Effektgerät haben Sie jedoch die Möglichkeit, den verzögerten Klang mit dem verzerrten zu mischen und dann erst wiederzugeben.

□DESCRIPTION DE MODE

●Le mode sériel

En mode sériel, le signal traverse le module de distorsion et le module de retard l'un après l'autre. C'est généralement ce mode qui sera utilisé. L'effet produit est un élargissement du son avec distorsion.

●Le mode parallèle

En mode parallèle, le signal est séparé en deux branches. L'une traverse le module de distorsion, l'autre le module de retard. Les deux branches sont ensuite recombinaées dans l'appareil (il n'y a donc pas besoin de console de mixage). Ce mode donne de la profondeur au son.

□ **ディレイの調整**

SS20のディレイはメーカー出荷時に最も良いセッティングに各パラメーターがプリセットされています。しかし、もしディレイのセッティングを変更したい場合はフットスイッチの下にある半固定ボリュームによって、リピートとディレイ・レベルの調整が可能です。小型の+ドライバーを使用し、リピートとディレイ・レベルの半固定ボリュームを回して下さい。(図参照)

- リピート

(左側)

ディレイの繰り返す量をコントロールします。右に回すに従ってリピート回数が増えます。
- ディレイ・レベル

(右側)

ディレイ音の大きさをコントロールします。右に回すに従い大きくなり、右いっぱいではドライ音と同じレベルになり、左いっぱいではディレイ音がなくなります。

※注意  
 パラレルモードのとき、半固定ボリュームの調整しだいで単体のディストーション、ディレイとしても使用できますが、半固定ボリュームを余り強い力で回すと破損する場合がありますので、ソフトに調整して下さい。

□ **DELAY ADJUSTMENT**

The SS20 is equipped with both REPEAT and DELAY LEVEL controls for maximum delay variation. The REPEAT and DELAY LEVEL controls are located beneath the Footswitch in the battery area. They are miniature trimpot type controls that must be adjusted with a screwdriver.

- REPEAT

(left Side)

This controls the amount of delay repetition. As the control is turned to the right, the number of repetitions increases.

- DELAY LEVEL

(Right Side)

This controls the size of the delay sound. When the control is turned to the right, it becomes higher, and when it is turned all the way to the right, the level is the same as that of dry sound. When it is turned all the way to the left, delay sound is not produced.

※NOTE  
 In Parallel Mode, gradual adjustment of the semifixed volume can be used as simple distortion and delay, but rotating the semifixed volume control too forcefully may cause damage. Perform adjustment carefully.

□ **REGELUNG DES DELAY-EFFEKTES**

Der SS20 DEALY-Effekt ist sowohl mit REPEAT als auch mit DELAY LEVEL- Reglern ausgestattet, um ein Maximum an DELAY LEVEL Variationen zu gewährleisten. Die REPEAT - und DELAY LEVEL-Regler sind unten am Fußschalter im Batteriebereich angeordnet. Diese Mini-Kreuzschlitzregler müssen mit einem Schraubenzieher eingestellt werden.

- REPEAT

(links)

Mit diesem Regler stellt man die Anzahl Wiederholungen ein. Je weiter Sie den Regler nach rechts drehen, desto mehr Wiederholungen werden produziert.

- DELAY LEVEL

(rechts)

Hiermit stellt man den Pegel der Wiederholungen ein. Drehen Sie den Regler ganz nach rechts, damit das Delay genauso laut ist wie das Original. Drehen Sie ihn ganz nach rechts, um das Delay auszuschalten.

※HINWEIS:  
 Im PARA-Modus, kann man das Lautstärkenverhältnis zwischen dem Distortion-und Delay-Effekt mit Hilfe der kleinen Schrauben regeln.  
 Seien Sie jedoch vorsichtig, damit Sie die Schrauben nicht beschädigen.

□ **REGLAGE DU RETARD**

Le RETARD SS20 est équipé de commandes REPEAT et DELAY LEVEL pour permettre une variation de retard maximum. Les commandes REPEAT et DELAY LEVEL se trouvent sous le commutateur au pied, dans la zone des piles. Ce sont des commandes de type miniature qui doivent être ajustées avec un tournevis.

REPEAT

(gauche)

DELAY LEVEL

(droite)

La position du bouton REPEAT détermine le nombre de répétitions. Ce nombre augmente à mesure que le bouton est tourné vers la droite.

Le bouton DELAY LEVEL permet de régler le niveau de sortie du signal retardé. Quand ce bouton est tourné à fond à droite, le niveau du signal retardé est le même que celui du signal non retardé. Ce niveau diminue à mesure que le bouton est tourné vers la gauche. Quand le bouton est tourné à fond à gauche, on n'entend plus le signal retardé.

※REMARQUE:  
 En mode parallèle, il est permis de modifier légèrement la commande de volume ajustable pour agir sur la distorsion et le retard. Il faut cependant procéder prudemment car cette commande est relativement fragile.

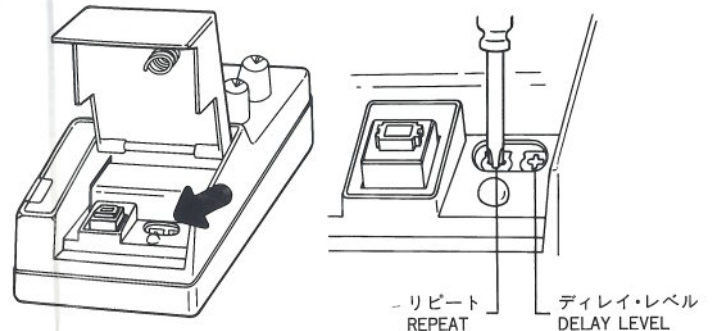

5 接続方法 / CONNECTING DIAGRAM / ANSCHLUSS DIAGRAMM / DIAGRAMME DE CONNEXION

ケーブルを接続する前に、アンプの電源を切るかボリュームを0にして行って下さい。

Before connecting the INPUT and OUTPUT cables, be sure to either turn the amp off, or reduce the amp's volume to zero.

Versichern Sie sich, daß entweder der Verstärker ausgeschaltet ist oder die Lautstärke ganz zurückgedreht ist, bevor sie die INPUT und OUTPUT Kabel anschließen.

Avant la connexion des câbles d'INPUT et OUTPUT, toujours couper l'alimentation de l'amplificateur ou réduire le volume de l'amplificateur à zéro.

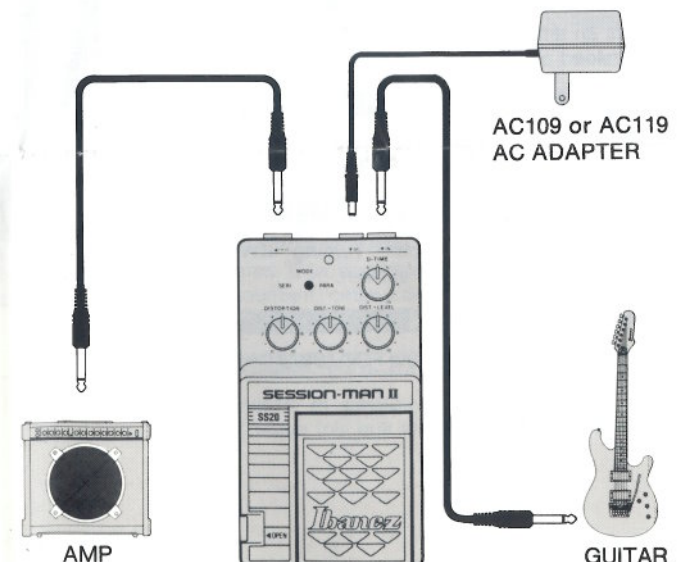

## 6 サンプル・セッティング / SAMPLE SETTINGS / EINSTELLUNGSBEISPIEL / EXEMPLE DE MONTAGE

### ① ディストーション・ディレイ / DISTORTION・DELAY

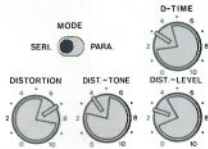

### ② セッション1 (ソロ) / SESSION 1 (SOLO)

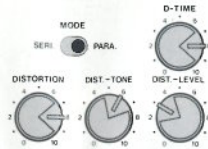

### ③ セッション2 (バックিং) / SESSION 2 (BACKING)

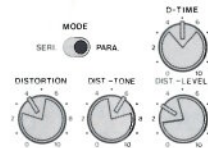

## 7 電池交換 / BATTERY REPLACEMENT / AUSWECHSELN DER BATTERIE / REMPLACEMENT DE LA PILE

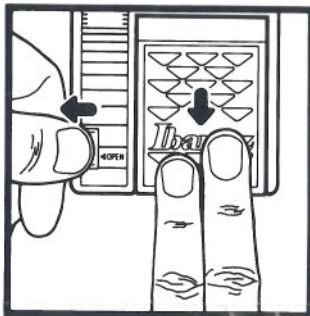

● この製品は、9Vの電池1本を使用しています。交換用電池はS-006Pタイプまたはアルカリタイプを使用して下さい。

① ロック・ピンを左にスライドさせてフット・スイッチを上を開けます。動きにくい場合は、フット・スイッチを押しながらスライドさせてください。

② 電池を取り出し、スナップをはずします。

③ 新しい電池にスナップを接続し、元の様にケースに納めます。

④ フット・スイッチを閉め、ロックされるまで押します。

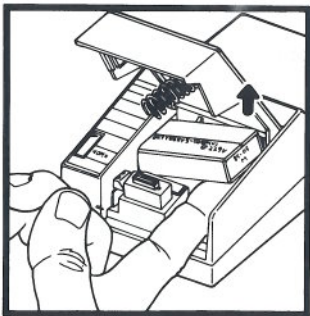

● Replace the battery with a suitable 9 volt alkaline battery.

① Press the FOOTSWITCH and slide the LOCK PIN to the left to open the FOOTSWITCH.

② Remove the battery.

③ Connect a new battery and place in case.

④ Close the FOOTSWITCH until it is locked.

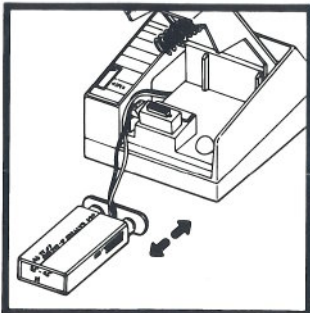

● Ersetzen Sie die Batterie mit passenden 9-Volt Alkaline-Batterine.

① Drücken Sie den Fußschalter und schieben Sie den LOCK PIN-Hebel nach links, um den FUSSCHALTER zu öffnen.

② Nehmen Sie die Batterie heraus.

③ Schließen Sie eine neue Batterie an und legen Sie sie ins Batteriefach.

④ Schließen Sie den Deckel, er rastet automatisch ein.

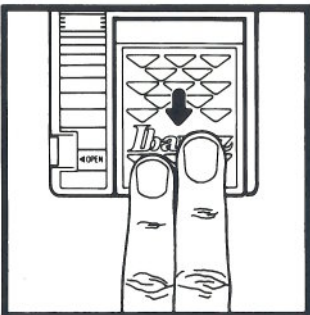

● Remplacer la pile par une pile alcaline 9 volts convenable.

① Appuyer sur le COMMUTATEUR AU PIED et faire glisser la GOUPILLE DE VERROUILLAGE vers la gauche pour ouvrir le COMMUTATEUR AU PIED.

② Retirer la pile.

③ Connecter une pile neuve et la placer dans le boîtier.

④ Refermer le COMMUTATEUR AU PIED et s'assurer qu'il est bien verrouillé.

## 8 注意事項 / CAUTION / HINWEISE / PRECAUTION

- 電池を長持ちさせるため、使用しない時はインプット・ジャックからプラグを抜いてください。
- LEDが暗くなってきたら、サウンド・クオリティーが著しくダウンします。早めに電池を交換してください。
- 電池の液もれ防止のため、長期間使用しない時は電池を取り出しておいてください。
- ACアダプターを使用する際は、故障を防止するため専用の“AC119”をご使用ください。

- To preserve the battery, remove the plug from the INPUT jack when not in use.
- If the LED appears dim, the battery is low so replace it. When the battery is low, the sound quality will deteriorate.
- If the unit is going to be out of use for a long time, remove the battery to avoid damage from battery leakage.
- When using an AC adapter, use the IBANEZ AC109 adapter ONLY to avoid damage.

- Ziehen Sie den Eingangsstecker heraus, wenn das Gerät nicht benutzt wird; die Lebensdauer der Batterie wird so verlängert.
- Wenn die LED-Anzeige schwächer wird, ist die Batterie so schwach, daß sie ersetzt werden muß. Bei schwacher Batterie verschlechtern sich die Klangqualitäten.
- Wenn Sie das Gerät längere Zeit nicht verwenden möchten, nehmen Sie die Batterie heraus, um ein Auslaufen zu verhindern.
- Wenn Sie einen Netzadaptor verwenden wollen, empfehlen wir Ihnen nur den IBANEZ AC109 zu benutzen, um eventuelle Beschädigungen zu vermeiden.

- Pour préserver la pile, retirer la fiche du jack INPUT lorsque l'appareil n'est pas utilisé.
- Si la luminosité de la LED faiblit, la pile est presque épuisée et doit être remplacée. La qualité du son se détériore lorsque la pile est usée.
- Si l'appareil n'est pas utilisé pendant longtemps, retirer la pile pour éviter tout risque de dommage provoqué par une fuite du liquide de la pile.
- Lors de l'utilisation d'un adaptateur section, N'utiliser QUE l'adaptateur IBANEZ AC109 pour éviter tout risque de dommage.

## 9 主な規格 / SPECIFICATIONS / TECHNISCHE DATEN / FICHE TECHNIQUE

入力インピーダンス	.....500kΩ
出力インピーダンス	.....< 1kΩ
□ DISTORTION	
最大増幅率	..... +56dB
最大出力レベル	..... -17dBv
□ DELAY	
最大入力レベル	..... +6dBv
ディレイ・タイム	..... 7ms~70ms
入力換算ノイズ	..... -115dBv(IHF-A)
電源	..... 電池S-006P(9V)1本又はACアダプター
消費電流	..... 38mA(DC9V)
寸法	..... 125(D) × 70(W) × 54(H)mm
重量	..... 410g(電池を含む)
オプション	..... AC119 9V ACアダプター

INPUT IMPEDANCE	..... 500kΩ
OUTPUT IMPEDANCE	..... < 1kΩ
□DISTORTION	
MAXIMUM OUTPUT LEVEL	..... -17dBv
MAXIMUM GAIN	..... +56dB
□DELAY	
MAXIMUM INPUT LEVEL	..... +6dBv
DELAY TIME	..... 7ms ~ 70ms
EQUIVALENT INPUT NOISE	..... -115dBv(IHF-A)
POWER SUPPLY	..... ONE 9V BATTERY (S-006P/ALKALINE)OR AC ADAPTER
POWER REQUIREMENT	..... 38mA(DC 9V)
SIZE	..... 125(D) x 70(W) x 54(H)mm
WEIGHT	..... 410g
OPTION	..... AC109 9V AC ADAPTER